

МОУ «Ульканская средняя общеобразовательная школа № 2»
Казачинско-Ленского района Иркутской области

СОГЛАСОВАНО

Руководитель МС

_____/И. А. Тримасова/

Протокол № 7 от

«31» «августа» 2023г.

УТВЕРЖДАЮ

Директор МОУ "Ульканская
средняя общеобразовательная
школа № 2"

_____/Е.П.Русанова/

Приказ № 250 от

«01» сентября 2023 г.

*ДОПОЛНИТЕЛЬНАЯ ОБЩЕОБРАЗОВАТЕЛЬНАЯ
ОБЩЕРАЗВИВАЮЩАЯ ПРОГРАММА*

«ФотоПиксель»

(Художественно-эстетическая направленность)

Возраст обучающихся 11 -17 лет

Срок реализации – 2 года

Автор-составитель

программы:

Антипина Юлия Владимировна,

педагог дополнительного

образования

ПОЯСНИТЕЛЬНАЯ ЗАПИСКА

Дополнительная общеобразовательная программа художественно-эстетической и научно-технической направленности «ФотоПиксель» разработана, как одна из возможностей реализации общего интеллектуального направления дополнительного образования и внеурочной деятельности в рамках ФГОС, развития художественного творчества обучающихся, разработана в соответствии с нормативно-правовыми документами:

- Законом РФ от 29.12.2012 года №273-ФЗ «Об образовании в Российской Федерации» (в новой редакции);

- Приказом Минпросвещения от 27.07.2022 № 629 «Об утверждении Порядка организации и осуществления образовательной деятельности по дополнительным общеобразовательным программам»;

- Санитарными правилами СП 2.4.3648-20 «Санитарно-эпидемиологические требования к организациям воспитания и обучения, отдыха и оздоровления детей и молодежи»;

- Санитарными правилами и нормами СанПиН 1.2.3685-21 «Гигиенические нормативы и требования к обеспечению безопасности и (или) безвредности для человека факторов среды обитания», утвержденными постановлением Главного государственного санитарного врача Российской Федерации от 28.01.2021 №2 (СанПиН 1.2.3685- 21);

- Уставом МОУ «Ульканская СОШ №2»;

- Положением об организации и осуществлении образовательной деятельности по дополнительным общеобразовательным программам в МОУ «Ульканская СОШ №2».

Фотография стала неотъемлемой частью нашей повседневной жизни. мы видим ее на обложках журналов, в газетах, резюме трудоустраивающихся, домашних альбомах, фоне рабочего стола, картиной на стене.

Такой интерес объясняется уникальностью запечатления объектов, реалистичностью картинки, доступностью получения, возможностью обработки и быстротой получения. Обычно снимки начинающих фотографов не обладают той выразительностью, которая имела бы художественную ценность. Для создания такого снимка необходимо овладеть не только знаниями технических характеристик аппаратуры, но и уделить должное внимание вопросам изобразительного мастерства, овладеть способами художественного отображения снимка.

Современному обществу требуются молодые люди с высоким уровнем социального развития, способные принимать нестандартные решения. Занятия цифровой фотографией действуют как раз в этом направлении: развивают творческую мысль обучающихся, помогают самореализовываться, проявить авторскую позицию. Фотография — это визуальный способ выразить свое отношение к внешнему миру.

Актуальность программы заключается в комплексном подходе к изучению цифровых технологий. В программе изучаются не только традиционные вопросы фотографии, но основы видеосъемки, фотожурналистики. Данные знания востребованы в настоящий момент и пользуются большой популярностью у детей и молодежи, а умение работать с различными графическими редакторами является важной частью информационной компетентности обучающегося.

Педагогическая целесообразность программы заключается в том, что занятия в рамках программы способствуют не только эстетическому, но и умственному, нравственному развитию обучающихся, Работая с фотоаппаратом, выполняя различные задания, сравнивая свои успехи с успехами других, подросток познает истинную радость творчества, Программа позволяет многим подросткам найти своё место в жизни, развить в себе способности творческого самовыражения или просто заняться интересным и полезным делом. Знания и умения в рамках программы имеют прикладное значение и могут использоваться в дальнейшей жизни воспитанников детского дома с целью успешной социализации в обществе и профориентации.

Дополнительная общеобразовательная программа художественно-эстетической и научно-технической направленности «ФотоПиксель» (далее-программа) рассчитана на обучающихся МОУ «Ульканкая СОШ №2» от 11 до 17 лет (далее обучающиеся).

Срок реализации программы 2 года.

Общеобразовательная программа является самостоятельным, полным курсом обучения. Общий объем программы 204 часа (из них 1 год обучения— 102 часа; 2 год обучения — 102 часа.)

34 недели в учебном году (из них 31 неделя образовательных занятий, непосредственно в условиях учреждения и дополнительно 3 недели занятий по индивидуальным планам обучающихся на период каникул).

Количество часов в неделю: 2 занятия по 1,5 академических часа с перерывом 10 минут,

Продолжительность академического часа: 40 минут.

Каникулярное время

Непрерывность освоения обучающимися программы в каникулярное время носит гибкий характер и предусматривает индивидуальные самостоятельные занятия обучающихся в течении 3 недель.

Расписание занятий в каникулярное время корректируется для проведения каникулярных мероприятий и проводятся в соответствии с календарно-тематическими планами, где допускается изменение форм и расписания занятий.

Для оценки эффективности проводимых занятий работают творческие лаборатории, по итогам которых фотоматериал печатается в школьной стенной газете «Ракурс», выкладывается на официальном сайте ОУ и альбомах группы «МОУ «Ульканская СОШ №2» школы ВКонтакте.

ЦЕЛИ И ЗАДАЧИ

Цель программы - развитие личности ребенка, способного к творческому самовыражению через обучение фотографической грамоте. Непрерывный рост личности обучающихся, развитие и расширение у них творческих способностей средствами уникального искусства цифровых технологий.

Основные задачи программы:

1. Способствовать формированию основных навыков и теоретических знаний в области обработки и печати фотографий, видеосъемки, устройстве и принципах работы различных фотографических систем.
2. Ознакомить детей с различными жанрами и их композиционными основами.
3. Способствовать развитию у обучающихся навыков коллективной интеллектуальной деятельности и творческого сотрудничества.
4. Содействовать развитию у подростков умения проектировать, анализировать, конструировать.
5. Воспитывать настойчивость, целеустремленность и ответственность к достижению высоких творческих результатов.
6. Воспитывать бережное отношение к окружающей среде, чувства прекрасного, неравнодушное отношение к происходящему вокруг.

Достижению поставленной цели поможет *решение следующих задач.*

Задачи.

Обучающие:

1. Познакомить с историей возникновения и развития фотографии;
2. Познакомить с процессом создания фотоснимков;
3. Дать знания о цифровых и аналоговых камерах;
4. Познакомить с различными жанрами фотографии и особенностями каждого из них;
5. Научить строить композицию кадра;
6. Научить приемам построения цветопередачи.
7. Научить работать с педагогом дистанционно с применением современных электронных средств связи: группа объединения в социальной сети

8. Научить работе с интернет-ссылками

Развивающие:

1. Развивать личность ребёнка, его познавательные и созидательные способности;
2. Расширять кругозор и развивать положительную мотивацию к овладению новыми знаниями, умениями и навыками;
3. Развивать целеустремлённость, настойчивость, усидчивость, аккуратность и умения доводить начатое дело до конца.

Воспитательные:

1. Воспитание художественного вкуса;
2. Воспитание чувства коллективизма, взаимопомощи и взаимовыручки;
3. Воспитание в каждой личности стремления к созданию благоприятного социально – психологического климата в коллективе;
4. Воспитание умения критически относиться к своим ошибкам и достойно воспринимать достижения других;

ПЛАНИРУЕМЫЕ РЕЗУЛЬТАТЫ

По окончании первого года обучения обучающиеся, достигшие среднего уровня обученности, способны продемонстрировать следующие знания и умения:

Тема	Знания/ умения	В области обучения
<i>Вводная часть. История фотографии.</i>	Знает	Историю развития фотографии, строение и принципы работы первых фотоаппаратов Отличия аналоговой и цифровой фотографии, преимущества и недостатки каждого вида
	Умеет	Различать первые фотоаппараты по ряду особенностей, называть значимые имена первых фотографов Умеет разбирать и собирать цифровой фотоаппарат, знает основные составляющие фотоаппарата
<i>Современная фотография. Техника съёмки.</i>	Знает	Известных авторов современной фотографии, направления современного фотоискусства Основные фотографические понятия и термины, процесс съёмки
	Умеет	Может назвать отличительные особенности современных авторов и направлений Отвечать на вопросы о процессе съёмки, разбирается в терминологии
<i>Экспозиция. Цвет.</i>	Знает	Что такое экспозиция, как она влияет на качество фото Теорию цвета, сочетание цветов
	Умеет	Настраивать грамотно экспозиционные пары Грамотно сочетать цвета на фотографии, анализировать фотографии по цвету
<i>Композиция. Свет и освещение.</i>	Знает	Основные композиционные правила построения кадра Различия мягкого и жесткого света, их влияние на процесс съёмки
	Умеет	Может применить правила на практике и снять композиционно грамотные кадры Использовать различные виды освещения на практике
<i>Знаковая система снимка</i>	Знает	Виды воздействия на зрителя, виды знаков и их воздействие на зрителя

	Умеет	Анализировать фотографии на предмет знаков, может применять знаки в своих работах
<i>Фотожанры.</i>	Знает	Основные позы и жесты в портретной фотографии, композиционные приемы в портретной съемке, способы визуального исправления особенностей и недостатков внешности модели Роль фона в съемке портрета, правило третей в портретной съемке, виды портретов Особенности съемки портрета в студии, основы студийных световых схем Историю жанрового портрета, как создавать идею снимка
	Умеет	Общаться с моделью, располагать её к себе, снимать простые портреты Снимать портреты разных людей в различных условиях Снимать простой портрет в студии и со студийным освещением Снимать жанровые портреты
<i>Технические приёмы фотосъёмки.</i>	Знает	
	Умеет	
	Знает	
	Умеет	
Параметры результативности		В области развития
Познавательные и созидательные способности		Работает с интересом
Целеустремлённость, настойчивость, усидчивость		Старается быть усидчивым, внимательным, целеустремленным
Степень креативности в выполненных работах		Делает так, как показывает педагог.
Параметры результативности		В области воспитания
Самооценка		Умеет исправлять ошибки в своих работах
Заготовка материала, уборка рабочего места		Заготавливает материал и убирает рабочее по просьбе или напоминанию
Культура ручного труда		Умеет организовать свое рабочее место и старается выполнять работу правильно и аккуратно
Умение работать в коллективе		С уважением относится к мнению других обучающихся, умеет договариваться

УЧЕБНЫЙ ПЛАН

№п/п	Тема	Всего часов	В том числе	
			Теория	Практика
1 год обучения				
1.	Вводная часть. История фотографии.	4,5	3,5	1
2.	Современная фотография. Техника съемки.	15	9	6
3.	Экспозиция и Цвет.	16,5	13	3,5
4.	Композиция. Свет и освещение.	24	13	11
5.	Знаковая система снимка.	42	18,5	23,5
Итого по 1 году обучения		102	57	45
2 год обучения				
6.	Фотожанры.	37,5	17	20,5
7.	Технические приёмы фотосъёмки	37,5	13,5	24
8.	Работа с программами по обработке фотографий	27	10	17
Итого по 2 году обучения		102	40,5	61,5
<i>Итого</i>		204	97,5	106,5

КАЛЕНДАРНЫЙ УЧЕБНЫЙ ГРАФИК

Учебная четверть/каникулы	К-во рабочих недель	Месяц	Часы
I четверть	8 недель	Сентябрь	12
		Октябрь	12
<i>Каникулы 29.10. – 06.11. (9 дней)</i>			
II четверть	7 недель	Ноябрь	10,5
		Декабрь	12
<i>Каникулы 28.12.–08.01. (12 дней)</i>			
III четверть	10 недель	Январь	10,5
		Февраль	12
		Март	10,5
<i>Каникулы 25.03. –02.04. (9 дней)</i>			
IV четверть	9 недель	Апрель	12
		Май	10,5
Год	34 недели		102

УСЛОВИЯ РЕАЛИЗАЦИИ

Результаты реализации общеобразовательной программы

1. Расширение творческих и технических способностей обучающихся.
2. Успешная социализация, профориентация воспитанников объединения.

Формы оценки результативности программы:

Виды аттестации: входящая, текущая, промежуточная и итоговая,.

Входящая (предварительная) аттестация — это оценка исходного уровня знаний учащихся перед началом образовательного процесса.

Текущая аттестация – это оценка качества усвоения учащимися содержания конкретной образовательной программы в период обучения после начальной аттестации до промежуточной (итоговой) аттестации.

Текущие методы и формы отслеживании результативности обучения

Положительный результат обучения обеспечивается применением различных форм, методов и приемов, которые тесно связаны между собой и дополняют друг друга. Проводя практические занятия, педагог тактично контролирует, советует, направляет обучающихся. Учащиеся учатся анализировать свои работы. Большая часть занятий отводится практической работе, по окончании которой проходит обсуждение и анализ.

Методы определения результата:

- педагогическое наблюдение;
- оценка продуктов творческой деятельности подростков;
- беседы, опросы, анкетирование;

Формы определения результата:

- выполнение зачетных заданий по пройденным темам;
- публикация фотографий в газетах, на сайтах;
- организация фотовыставок.

Промежуточная аттестация — это оценка качества усвоения учащимися содержания конкретной образовательной программы по итогам учебного периода (этапа, года обучения).

Итоговая аттестация — это оценка качества усвоения учащимися уровня достижений, заявленных в образовательных программах по завершении всего образовательного курса программы.

Промежуточная аттестация проводится по окончании изучения раздела, образовательного модуля или по итогам обучения за полугодие.

К промежуточной аттестации допускаются все учащиеся, занимающиеся по программе, вне зависимости от того, насколько систематично они посещали занятия.

Форма промежуточной аттестации — устный опрос пропоеенного материала.

Итоговая аттестация проводится по окончанию обучения по дополнительной образовательной программе 1 раз в мае месяце.

Форма итоговой аттестации 1 ступени программы (индивидуальная или групповая работы) — «фотоконкурс-проект» или «презентация фотопроекта» — 1 год обучения.

Форма итоговой аттестации 2 ступени программы (индивидуальная или групповая работы) — «фотовыставка» или ««видеофильм»» — 2 год обучения.

Краткая характеристика форм аттестации.

- «Фотоконкурс - проект». Эта форма оценки результативности программы привязана к реальной деятельности участника. Она включает в себя наблюдение за обучающимися на протяжении всего процесса работы над проектом: появление идеи, ее разработка и описание, экспертиза, реализация, позиция обучающегося, презентация результатов, рефлексивное отношение к деятельности и полученным результатам.

- «Презентация фотопроекта». Отражает коммуникативные навыки обучающихся, владение фотографической терминологией. На презентации, обучающиеся представляют свой фотопроект, который проработана по теме, изобразительному решению и содержанию, предварительно проекты экспортируются.

- «Фотоотчет», «Фотовыставка», Представление лучших фоторабот обучающихся, выбранных по итогам освоения учебного материала. Презентация итогов работы перед другими участниками учреждения. Является хорошим самоутверждающим средством для обучающихся.

- «Видеофильм». Представляет весь комплекс освоенного опыта обучающегося по общеобразовательной программе. Является прикладным для использования полученных навыков в повседневной жизни воспитанников. Может является аспектом для профессионального самоопределения воспитанников учреждения

Набор обучающихся в коллективе проводится по принципу свободного выбора, наличии у ребенка желания заниматься данным видом творчества.

Способы усвоения содержания программы:

- занимательный способ (формирование интереса к деятельности);
- репродуктивный способ (овладение знаниями, умениями, навыками);
- креативный способ.

На занятиях используются различные формы и методы обучения, словесные, наглядные; практические, Такие как: рассказ, объяснение, беседа, лекция, игра, конкурс. поход, экскурсия,

Так же в качестве методов используется объяснение нового материала и постановка задачи, пошаговое выполнение задания обучающимся под руководством педагога или самостоятельно, Практические занятия с фотоаппаратом, компьютером. Создание индивидуальных и групповых работ, подготовка работ к выставкам. презентация результатов своей работы ка мероприятиях и конкурсах разного уровня.

Программа реализуется в три этапа:

- *подготовительный* - введение в мир фотографического искусства, освоение основ фотографической грамоты;

- *формирующий* — освоение основ фотографической грамоты;

- *закрепляющий* - фотосъёмка в различных фотожанрах, обучение навыкам компьютерной обработки.

Практическая значимость заключается в приобщении обучающихся к фотографической практике на цифровых и аналоговых фотокамерах. В проявлении творческой деятельности на основе - формирования у обучающихся широкого круга фотографических способностей и интересов.

Цифровые технологии, обладая массой выразительных возможностей, способствуют значительному расширению представлений у обучающихся о фотографии. В образовательный блок включены сведения из истории развития отечественной и зарубежной фотографии; химической и физической сущности фотографического процесса. Обучающиеся должны приобрести основы практических, технических навыков, используемых в современной фотографии, а также опыт творческого общения с увлечёнными сверстниками и взрослыми высококвалифицированными специалистами.

В результате освоения у обучающихся должны быть сформированы следующие личностные качества: наблюдательность, фантазия, чувство ритма, цвета и света, образное мышление, а также развиты творческое воображение, самостоятельность мышления, самодисциплина. Получают целый комплекс знаний и приобретают определённые умения,

Ожидаемые результаты освоения всей программы указаны н конце каждой темы. Кроме того, это умение обучающегося практически применять знания, умения, навыки, помогающих адаптироваться к социуму, Реализация образовательного блока расширит творческий кругозор воспитанников, удовлетворяет их познавательный интерес.

Для занятий в кружке требуется как методическое сопровождение, так и технические средства:

- разработки по темам;
- проверочные тесты;
- карточки с подбором лексики по изучаемой теме;
- разноплановые фотоснимки для наглядности и анализа;
- кабинет, имеющий мебель: столы: 8 штук; стулья: 16 штук.
- компьютеры и мобильные телефоны для редактирования собственных снимков;
- у каждого ребенка – блокнот, ручка.

Режим занятий

Программа рассчитана на 1 год обучения. В кружок принимаются *обучающиеся 5- 11 классов.* Количество детей в группе *от 12 до 15 человек.* Тематический план рассчитан *на 102 часа на каждый год.* Занятия проводятся *2 раза в неделю по 1, 5 часа.* Обучение проходит по нескольким направлениям (композиция и основы построения изображения; свет и его роль в фотографии; технические приёмы фотосъёмки; постобработка: как не испортить снимок).

Учащиеся делятся на отдельные группы: ответственные за фотоинформацию учебного процесса, внеурочной деятельности и допобразования; спортивных мероприятий, хобби и мир увлечений; краеведческой работе; значимых событиях в школе;

праздничных мероприятиях и концертах; участии в разных акциях, марафонах, субботниках и т.д., чтобы потом отразить всё в школьной газете, на сайте ОУ и в группе школы ВКонтакте. Каждая группа выполняет работу по своему направлению на своём участке, после чего в творческой лаборатории отбираются лучшие снимки для публикации, пополнения школьного архива фото/видеоматериалов.

Учащиеся выполняют работу по своему направлению на своём уровне. По желанию могут менять направление деятельности.

Работа в группах создаёт атмосферу сотрудничества учащихся при решении задач, когда требуются соответствующие коммуникативные умения. Важное место отводится индивидуальной работе. Индивидуальная форма работы руководителя кружка с юными фотографами формирует развитие их творческой индивидуальности.

С помощью кружковой работы ребята вовлекаются во всю деятельность школы, что воспитывает активную жизненную позицию.

По мере освоения программы и обучения ребята учатся ориентироваться в светотенях и цветотонах; различать характер светонасыщенности в сложных, искусственных и естественных условиях; осмысленно выбирать композицию для построения кадра; владеть техническими и исполнительскими навыками. у обучающихся развивается интерес к занятиям фотографированием; эмоциональная восприимчивость; усидчивость; внимание; культура поведения во время занятий.

Основными практикуемым результатом освоения дополнительной образовательной программы данного фотокружка является достижение обучающимися социальной зрелости, необходимой для дальнейшего самоопределения и самореализации в образовательной, трудовой, общественной и культурной сферах деятельности.

Художественная деятельность обучающихся на занятиях находит разнообразные формы выражения при создании фоторабот.

Творческое развитие школьников осуществляется через знакомство с высокохудожественными образцами фотографий.

В основу программы положено обучение, основанное на развитии интереса у обучающихся, выявления у них творческих возможностей. Объекты фотосъёмки подбираются с таким расчётом, чтобы постепенно и последовательно охватить все технологические приёмы работы с фотоаппаратом, быть максимально познавательными, иметь эстетическую привлекательность.

Теория и практика идут параллельно.

Итоги работы проводятся в форме участия в работе школьных и районных выставок художественного творчества.

ОЦЕНОЧНЫЕ МАТЕРИАЛЫ

Критерии оценки результатов освоения дополнительной общеразвивающей программы. Критерии оценки уровня теоретической подготовки:

- *высокий уровень* — освоен практически весь объем знаний, предусмотренных программой за конкретный период, учащийся употребляет специальные термины осознанно и в их полном соответствии с содержанием;

- *средний уровень* — объем освоенных знаний составляет более ½ учащийся сочетает специальную терминологию с бытовой;

- *низкий уровень* – ребенок владеет ½ объема знаний, предусмотренных программой, как правило, избегает употреблять специальные термины,

Критерии оценки уровня практической подготовки:

- *высокий уровень* – учащийся овладел практически всеми умениями и навыками предусмотренными программой, самостоятельно работает со специальным оборудованием, не испытывает особых затруднений, практически задания выполняет с элементами творчества, проводит объективный анализ результатов своей деятельности в объединении, проявляет творческий подход в разработке проектов, имеет значительные результаты на уровне школы, посёлка, района, города, региона, России;

- *средний уровень* — у учащихся объем усвоенных умений и навыков составляет более ½, со специальным оборудованием работает с помощью педагога, задания

выполняет на основе образца, может выдвинуть интересные идеи, но часто не может оцепить их и выполнить, значительные результаты на уровне школы, района;

- *низкий уровень* – учащийся овладел менее чем $\frac{1}{2}$ предусмотренных программой умений и навыков, испытывает серьезные затруднения при работе с оборудованием, выполняет лишь простейшие практические задания.

Критерии оценки уровня форсированности основных общеучебных компетенций.

Информационная компетенция:

- *высокий уровень* — учащийся самостоятельно работает с литературой, компьютерными источниками информации, учебно-исследовательскую работу осуществляет самостоятельно, не испытывает особых затруднений;

- *средний уровень* — учащийся работает с литературой, другими источниками информации, а также осуществляет проектно-исследовательскую деятельность с помощью педагога или родителей;

- *низкий уровень* — учащийся испытывает серьезные затруднения при работе с литературой и другими источниками информации, нуждается в постоянной помощи и контроле педагога, испытывает серьезные затруднения при осуществлении учебно-исследовательской и проектной работы.

Коммуникативная компетенция:

- *высокий уровень* — учащийся не испытывает затруднений при восприятии информации, свободно выступает перед аудиторией, умеет вести полемику, участвовать в дискуссии, отстаивает свою точку зрения, стремиться к самореализации, саморазвитию, получению новых знаний, умений;

- *средний уровень* — учащийся испытывает минимальные затруднения при восприятии информации, выступлении перед аудиторией, при ведении дискуссии, осознаёт значимость посещения детского объединения, стремиться исправить указанные ошибки;

- *низкий уровень* — учащийся испытывает серьезные затруднения при восприятии информации, выступлении перед аудиторией, ведении дискуссии.

Организационная компетенция:

- *высокий уровень* — учащийся не испытывает минимальные затруднения при организации рабочего места, в работе проявляет аккуратность и ответственность, реальные навыки соблюдения правил безопасности соответствуют программным требованиям, проявляют творческий подход в разработке проектной деятельности;

- *средний уровень* - учащийся испытывает минимальные затруднения при организации рабочего места, в работе не всегда проявляет аккуратность и ответственность, объем навыков соблюдения правил безопасности составляет более $\frac{1}{2}$, проявляет активность при участии в выставках, конкурсах, соревнованиях, выполняет несложные проекты;

- *низкий уровень* - учащийся испытывает серьезные затруднения при организации рабочего места, аккуратность и ответственность в работе не проявляет, овладел менее чем $\frac{1}{2}$ навыков соблюдения правил безопасности, предусмотренных программой.

Контрольные задания согласно дополнительной общеразвивающей программе оцениваются по трем уровням обученности: 3 — высокий уровень, 2 — средний уровень, 1 — низкий уровень. Результаты вносятся в Информационную карту дополнительной общеобразовательной программы. (Приложение 2).

Основным результатом данной программы является ежемесячная публикация снимков в школьной газете, которая становится наглядным итогом каждодневной, кропотливой работы учащихся. Раз в неделю наполняется фотоснимками контент сайта. Не менее 3-х раз в неделю выкладывается пост в группе «МОУ «Ульянская СОШ №2» ВКонтакте.

МЕТОДИЧЕСКИЕ МАТЕРИАЛЫ

Основное содержание тем программы

№	Тема	Основное содержание
1.	<i>Вводная часть. История фотографии.</i>	Инструктаж по технике безопасности. Меры безопасности при проведении занятий. Общие положения о фотографии. Снаряжение фотографа-любителя. Цели и задачи фотографа-любителя. Изобретение фотоаппарата. Камера Обскура. Имена в фотографии. Альфред Стиглиц. Феликс Надар. Анри Картье-Брессон и другие. Фотография, как увлечение. Основные термины фотографии, которые необходимо знать. Практика: Создание докладов про великих деятелей фотографии. Тематическая игра.
2.	<i>Современная фотография. Техника съемки.</i>	Отличия цифровой фотографии от аналоговой. Плюсы и минусы каждого вида съемки. Известные авторы современной фотографии. Отличие современной фотографии. Направления. Особенности каждого направления. Основные понятия и термины в фотографии. Словарь фотографа. Процесс съемки, процесс запечатления изображения. Объективы, матрица, пленка. Затвор фотоаппарата. Измерение фокусного расстояния. Фокусировка. <u>Практика:</u> Изучение строения фотоаппарата. Просмотр и анализ фотографий, сделанных на цифровые и на аналоговые камеры, их анализ, обсуждение. Семинар по теме занятия. Терминологический диктант. Обсуждение усвоенного материала, ответы на вопросы педагога.
3.	<i>Экспозиция и Цвет.</i>	Понятие «экспозиция», как она влияет на съемку. Установка экспозиции. Экспозиционные пары. Экспонометр. Замер освещенности. Свето- и цвето-фильтры. Физика цвета. Воздействие цвета. Цветовая гармония. Субъективное отношение к цвету. Цветовой круг. Смещение цветов. Цветовые созвучия. Форма и цвет. Цветовые контрасты. <u>Практика:</u> Съемки в различных условиях освещения, работа с экспозицией на практике. Анализ и обсуждение полученных кадров. Рисование цветового круга. Подбор цветов к задумке кадра. Анализ фотографий.
4.	<i>Композиция. Свет и освещение</i>	Организация пространства в кадре. Плоскость и перспектива. Равновесие изображения. Восприятие изображения зрителем. Смысловые центры. Черно-белое изображение и цветное. Законы композиции в фотографии.

		<p>Жесткий и мягкий (направленный и рассеянный) свет. Влияние света на процесс съемки. Искусственный свет. Виды освещения. Направление света на снимках. Виды освещения в фотографии.</p> <p><u>Практика:</u> Применение полученных композиционных знаний на практике. Съемка различных кадров. Дальнейшее обсуждение и анализ результатов. Изучение различных видов света на практике. Съемка при различных условиях освещения.</p>
5.	<i>Знаковая система снимка.</i>	<p>Виды воздействия на зрителя. Виды знаков и их воздействие на зрителя. Одежда и обувь как знаки. Позы и жесты в фотографии. Поза и композиция. Композиционные приемы. Эмоции и мимика в кадре. Жесты. Способы визуального исправления особенностей и недостатков внешности. Взаимоотношения фотографа и модели.</p> <p><u>Практика:</u> Анализ представленных фоторабот известных мастеров фотографии. Разбор современных снимков. Создание своего кадра со знаковой системой. Работа в парах, оттачивание полученных навыков. Применение полученных знаний на практике.</p>
6.	<i>Фотожанры.</i>	<p>Расстояние, с которого лучше всего фотографировать портрет. Роль фона. Правило третей в портрете. Естественный свет в портретной фотографии. Высота точки съемки. Случайные фотографии. Черно-белый портрет. Женский портрет. Мужской портрет. Детский портрет. Студийные свет. Поза и экспрессия. Отношения в кадре. Правила композиции при студийной съемке. История жанрового портрета. Идея снимка, история кадра.</p> <p><u>Практика:</u> Съемка различных портретов как в помещении, так и на улице, и в студии. Съемка постановочных портретов. Съемка жанровых портретов.</p>
7.	<i>Технические приёмы фотосъёмки.</i>	<p>Дефрагментация объектива, гиперфокальное расстояние. Съёмка архитектуры в ландшафте. Съёмка портрета и групповых жанровых портретов. Объективная съёмка в городе. Съёмка живой природы, композиция, ракурсы; освещение; практические занятия: выбор и наблюдение за объектом; макросъёмка. Пейзаж: композиция в пейзаже; свет и освещение, ракурс, перспектива, фрагментарность; практические занятия. Репортажная съёмка; композиция в репортаже; съёмка торжественных мероприятий, приёмы скрытой съёмки; практические занятия. Выездная фотосъёмка</p>

		(место и тематика по договорённости с группой).
8.	Работа с программами по обработке фотографий	Цветокоррекция, контраст, тональность, резкость. Подготовка фото к печати и публикация в WEB. Способы создания чёрно-белых и тонированных фото. Обработка цифровых фотографий в программе Coler PHOTO PAINT X4. Обработка цифровых фотографий в других программах MS.

МЕТОДИЧЕСКОЕ ОБЕСПЕЧЕНИЕ

Форма занятий, предусмотренных программой: беседы, практикумы, «круглый стол», встречи с интересными людьми, дискуссия, ролевые игры, выполнение творческих заданий, подборка, анализ и обработка информации, подготовка фотоматериалов для печати в прессе, сети Интернет, методы формирования общения.

Методы и приёмы: словесный, наглядный, проблемный, игровой, диалоговый, проектный (создание и защита презентации, портфолио); экскурсии.

В процессе освоения программы для улучшения качества обучения учащихся педагогом **применяются следующие современные методы**:

- *познавательные* - выполнение творческих и практических заданий, самостоятельная и групповая работа в школе, на объекте, на природе;

- *психологические* - создание комфортной и положительной атмосферы на занятиях, создание ситуации успеха, анализ и самооценка собственной деятельности, формирование уверенности в выбранном поле деятельности;

- *социальные* - создание ситуации взаимопомощи; заинтересованность учащихся в результатах собственного и коллективного труда (становление: мнение потенциальных читателей школьной газеты поможет определить качество публикуемых снимков и фоторепортажей; развитие: результаты опросов, рейтингов публикуемых снимков в фотоальбомах в группе школы В Контакте («нравится», «поделиться», комментарии); определение уровней запросов и интересов для читателей школьной газеты и участников группы ВКонтакте, пользователей официального сайта ОУ; владение педагогом информацией о взаимоотношениях, эмоциональной атмосфере, решении подростковых проблем).

- *рефлексия* – интерактивное общение с читателями через обратную связь в группе школы ВКонтакте позволит определить эффективность деятельности фотокорреспондентов;

Обязательный групповой метод работы над многомерностью и разносторонностью освещения проблемы через фотоснимки «Больше, чем фото» (от задумки до публикации).

Профессия фоторепортёра – профессия социальная, поэтому процесс обучения в фотокружке строится на постоянной социальной практике.

На занятиях применяются **такие формы работы, как** социологические опросы, создание фоторепортажей для школьной газеты.

Для сообщения основных знаний фотокружка **применяется классно-урочная система** обучения с лекциями, беседами, практическими и творческими занятиями. Особое значение имеет постоянная практическая отработка умений и навыков, причем более эффективно это делать в процессе создания электронных фотоальбомов, когда обучающиеся применяют полученные знания в комплексе: от умения сделать снимок в любом формате жанра до умения получить конечный продукт хорошего качества.

На занятиях предусматриваются следующие **формы организации учебной деятельности**:

- индивидуальная форма работы: выполнение самостоятельного задания с учетом возможностей обучающегося, выполнение практического задания на разном уровне сложности;

- фронтальная форма работы: работа со всеми обучающимися одновременно;

- групповая форма работы: разделение обучающихся на группы для выполнения определенной работы, работа в паре на установленных объектах (событиях);

- коллективная форма работы: выполнение определенной работы всем составом объединения.

Перечень оборудования:

1. Цифровой фотоаппарат для изучения устройства.
2. Компьютеры для обработки фото в редакторах.
3. Проектор.
4. Фотооборудование (штатив, вспышки, зонты, объективы).

Желательно, чтобы у каждого ребёнка был фотоаппарат. Обучающимся даётся возможность обработки фотографий за компьютерами в кабинетах информатики.

8.3. Методическая литература

1. Иофис Е.А. Фотокружок в школе – М.: Знание, 1989, -75 с.
2. Ларин А.Е. Эстетическое воспитание –Мн.: Вышэйшая школа, 1992.
3. Назаретская К.А. Формирование интересов учащихся в области искусства. – Казань. 1970.
4. Петровский И.И. справочник по фотографии. М.; Знание, 2001.
5. Усов Ю.Н. Учебно-воспитательная деятельность в детских и подростковых фото коллективах. – М., 1987.

ЛИТЕРАТУРА

1. Корablёв Д. Фотографии. Самоучитель для моделей и фотографов. 2004.
2. Синюкова В.С. Цветы и пейзажи России: В помощь живописцам. – М.: АСТ, 2002.
3. Смольянинов И.Ф. Красота природы и воспитание красотой. – М.: Знание, 1985-64

Приложение 1
к дополнительной общеобразовательной
общеразвивающей программе «ФотоПиксель»

Календарно-тематическое планирование

№ п/п	Название темы занятий по программе	Количество часов			Дата проведения занятия
		Теория	Практика	Итого	
1	Организационное занятие. Инструктаж по технике безопасности. Введение в фотографию.	1,5		1,5	
2	Изобретение фотоаппарата. Камера Обскура.	0,5	1	1,5	
3	Имена в фотографии. Альфред Стиглиц. Феликс Надар. Анри Картье-Брессон и другие.	1,5		1,5	
4	Отличия цифровой фотографии от аналоговой. Плюсы и минусы каждого вида съемки.	1	0,5	1,5	
5	Изучение строения фотоаппарата.	0,5	1	1,5	
6	Известные авторы современной фотографии.	0,5	1	1,5	
7	Отличие современной фотографии.	1	0,5	1,5	
8	Направления. Особенности каждого направления.	1	0,5	1,5	
9	Плюсы и минусы цифровой фотографии.	1	0,5	1,5	
10	Основные понятия и термины в фотографии. Словарь фотографа.	1	0,5	1,5	
11	Процесс съемки, процесс запечатления изображения.	1	0,5	1,5	
12	Объективы, матрица, пленка. Затвор фотоаппарата.	1	0,5	1,5	
13	Измерение фокусного расстояния. Фокусировка.	1	0,5	1,5	
14	Понятие «экспозиция», как она влияет на съемку. Установка экспозиции.	1	0,5	1,5	
15	Экспозиционные пары. Экспонетр.	1,5		1,5	
16	Замер освещенности. свето- и цветофильтры.	0,5	1	1,5	
17	Наиболее частые ошибки в выборе экспозиции.	1	0,5	1,5	
18	Экспозиция и различные режимы съемки. Физика цвета. Воздействие цвета.	1	0,5	1,5	
19	Цветовая гармония. Субъективное отношение к цвету.	1	0,5	1,5	
20	Цветовой круг. Смешение цветов.	1	0,5	1,5	
21	Цветовые созвучия. Форма и цвет.	1	0,5	1,5	
22	Цветовые контрасты.	1	0,5	1,5	

23	Психология цвета.	1	0,5	1,5	
24	Организация пространства в кадре.	1	0,5	1,5	
25	Плоскость и перспектива.	1	0,5	1,5	
26	Равновесие изображения.	1	0,5	1,5	
27	Восприятие изображения зрителем. Смысловые центры.	1,5		1,5	
28	Восприятие изображения зрителем. Смысловые центры.		1,5	1,5	
29	Черно-белое изображение.	0,5	1	1,5	
30	Цветное изображение.	1	0,5	1,5	
31	Законы композиции в фотографии. Восприятие линий	1	0,5	1,5	
32	Свойства текстур и диагоналей. Планы композиции	1	0,5	1,5	
33	Точка съемки, ракурс.	0,5	1	1,5	
34	Жесткий и мягкий (направленный и рассеянный) свет.	1	0,5	1,5	
35	Влияние света на процесс съемки. Искусственный свет. Виды освещения.	1,5		1,5	
36	Влияние света на процесс съемки. Искусственный свет. Виды освещения.		1,5	1,5	
37	Направление света на снимках. Виды освещения в фотографии.	1,5		1,5	
38	Направление света на снимках. Виды освещения в фотографии.		1,5	1,5	
39	Направление света на снимках. Виды освещения в фотографии. Виды воздействия на зрителя.	0,5	1	1,5	
40	Виды знаков и их воздействие на зрителя. Одежда и обувь как знаки.	1	0,5	1,5	
41	Виды знаков и их воздействие на зрителя. Одежда и обувь как знаки.	0,5	1	1,5	
42	Позы и жесты в фотографии.	1	0,5	1,5	
43	Позы и жесты в фотографии.	0,5	1	1,5	
44	Поза и композиция. Композиционные приемы.	1,5		1,5	
45	Поза и композиция. Композиционные приемы.		1,5	1,5	
46	Эмоции и мимика в кадре. Жесты.	1,5		1,5	
47	Эмоции и мимика в кадре. Жесты.		1,5	1,5	
48	Способы визуального исправления особенностей и недостатков внешности.	1,5		1,5	
49	Способы визуального исправления особенностей и недостатков внешности.		1,5	1,5	
50	Взаимоотношения фотографа и модели.	1,5		1,5	
51	Взаимоотношения фотографа и модели.		1,5	1,5	

52	Одежда и её влияние на образ.	1,5		1,5	
53	Одежда и её влияние на образ.		1,5	1,5	
54	Правила поведения в кадре для моделей.	1,5		1,5	
55	Как снимать незнакомых людей?	0,5	1	1,5	
56	Как раскрепостить модель?	0,5	1	1,5	
57	Съемка людей и освещение. Важность деталей в кадре	1,5		1,5	
58	Съемка людей и освещение. Важность деталей в кадре		1,5	1,5	
59	Кадрирование	1,5		1,5	
60	Кадрирование		1,5	1,5	
61	Репортажная съемка людей	1,5		1,5	
62	Репортажная съемка людей		1,5	1,5	
63	Расстояние, с которого лучше всего фотографировать портрет.	0,5	1	1,5	
64	Роль фона. Правило третей в портрете	0,5	1	1,5	
65	Естественный свет в портретной фотографии	1,5		1,5	
66	Естественный свет в портретной фотографии		1,5	1,5	
67	Высота точки съемки. Случайные фотографии	1,5		1,5	
68	Высота точки съемки. Случайные фотографии		1,5	1,5	
Итого за 1 год обучения		57	45	102	
69	Черно-белый портрет	1,5		1,5	
70	Черно-белый портрет		1,5	1,5	
71	Женский портрет	1,5		1,5	
72	Женский портрет		1,5	1,5	
73	Мужской портрет	1,5		1,5	
74	Мужской портрет		1,5	1,5	
75	Детский портрет	1,5		1,5	
76	Детский портрет		1,5	1,5	
77	Самые распространенные ошибки при съемке портретов.	1,5		1,5	
78	Работа с моделью при съемке портрета.	0,5	1	1,5	
79	Работа с моделью при съемке портрета.		1,5	1,5	
80	Студийные свет и съемка.	0,5	1	1,5	
81	Поза и экспрессия.	0,5	1	1,5	

82	Отношения в кадре.	0,5	1	1,5	
83	Правила композиции при студийной съёмке.	1,5		1,5	
84	Правила композиции при студийной съёмке.		1,5	1,5	
85	История жанрового портрета.	1	0,5	1,5	
86	Идея снимка, история кадра.	1	0,5	1,5	
87	Реквизит для съёмки.	1	0,5	1,5	
88	Подбор реквизитов для съёмки.		1,5	1,5	
89	Сказочные портреты.	1,5		1,5	
90	Сказочные портреты.		1,5	1,5	
91	Образ в жанровом портрете	1,5		1,5	
92	Образ в жанровом портрете		1,5	1,5	
93	Дефрагментация объектива, гиперфокальное расстояние.	1,5		1,5	
94	Съёмка архитектуры в ландшафте.		1,5	1,5	
95	Съёмка портрета и групповых жанровых портретов.		1,5	1,5	
96	Съёмка портрета и групповых жанровых портретов.		1,5	1,5	
97	Съёмка портрета и групповых жанровых портретов		1,5	1,5	
98	Объектная съёмка в городе, населённом пункте.	1,5		1,5	
99	Объектная съёмка в городе, населённом пункте.		1,5	1,5	
100	Съёмка живой природы; композиция	0,5	1	1,5	
101	Съёмка живой природы; ракурсы.	0,5	1	1,5	
102	Съёмка живой природы; освещение.	0,5	1	1,5	
103	Съёмка живой природы; макросъёмка.	0,5	1	1,5	
104	Пейзаж; композиция в пейзаже.	0,5	1	1,5	
105	Пейзаж; свет и освещение.	0,5	1	1,5	
106	Пейзаж; ракурс, перспектива.	0,5	1	1,5	
107	Пейзаж; фрагментарность.	0,5	1	1,5	
108	Репортажная съёмка; композиция в репортаже.	0,5	1	1,5	
109	Репортажная съёмка; съёмка торжественных мероприятий.	0,5	1	1,5	
110	Репортажная съёмка; съёмка спортивных мероприятий.	0,5	1	1,5	
111	Репортажная съёмка; приёмы скрытой съёмки.	0,5	1	1,5	
112	Выездная фотосъёмка (по договорённости с группой).		1,5	1,5	

113	Выездная фотосъёмка (по договорённости с группой).		1,5	1,5	
114	Итоговое по теме обсуждение выставленных работ.	1,5		1,5	
115	Выставка работ обучающихся.		1,5	1,5	
116	Вопросы-ответы.	1,5		1,5	
117	Вопросы-ответы.	1,5		1,5	
118	Цветокоррекция, контраст, тональность.		1,5	1,5	
119	Резкость. Подготовка фото к печати и публикации в WEB.	0,5	1	1,5	
120	Подготовка фото к печати и публикации в WEB.		1,5	1,5	
121	Способы создания ч/белых и тонированных фото.	1,5		1,5	
122	Способы создания ч/белых и тонированных фото.		1,5	1,5	
123	Выбор темы и приёмы стилизации под неё фото.	0,5	1	1,5	
124	Выбор темы и приёмы стилизации под неё фото.		1,5	1,5	
125	Обработка цифровых фотографий в программе Corel PHOTO PAINT X4	0,5	1	1,5	
126	Обработка цифровых фотографий в программе Corel PHOTO PAINT X4	0,5	1	1,5	
127	Обработка цифровых фотографий в программе Corel PHOTO PAINT X4	0,5	1	1,5	
128	Обработка цифровых фотографий в программе Corel PHOTO PAINT X4	0,5	1	1,5	
129	Обработка цифровых фотографий в других программах	0,5	1	1,5	
130	Обработка цифровых фотографий в программе Фотошоп.	1,5		1,5	
131	Обработка цифровых фотографий в других программах	0,5	1	1,5	
132	Итоговое занятие. Обсуждение выставленных работ.	1,5		1,5	
133	Вопросы-ответы по всем пройденным материалам			1,5	
134	Выставка работ обучающихся «школа в лицах и событиях»		1,5	1,5	
135	Подведение итогов года.	1,5		1,5	
136	Награждение лучших фотографов.		1,5	1,5	
Итого за 2 год обучения		40,5	61,5	102	
ИТОГО		97,5	106,5	204	

Вводный тест по теме «Фотодело»

Все ответы правильные – высокий уровень
50% - правильных ответов – средний уровень
30% правильных ответов – низкий уровень

Викторины входной диагностики

Викторина по фотоделу №1

Цель викторины: Проверка знаний фотоаппаратуры и фотоматериалов

Задача: выбор правильного варианта ответа на вопрос из предложенных двух-трех.

Вопросы:

1. Какой фотоаппарат изобрели раньше всего?
 1. цифровой ф/а;
 2. плёночный;
 3. полароид.
2. Какой ф/а сразу выдаёт фотографии?
 1. Смена;
 2. Полароид;
 3. CASIO.
3. Марки цветной фотоплёнки:
 1. Kodak;
 2. Смена;
 3. Лада.
4. На какие ф/а можно сразу же посмотреть все кадры?
 1. плёночном;
 2. цифровом.
5. Что такое штатив?
 1. Подставка для фотоаппарата;
 2. Подставка для штангиста;
 3. Подставка для автомобиля
6. Определите жанр фотографии, если на ней изображен человек.
 1. Портрет;
 2. Натюрморт;
 3. Пейзаж.
7. Марка фотоаппарата:
 1. Олимпус;
 2. Лада;
 3. Додж.
8. Определите жанр фотографии, если на ней изображен ваза с фруктами или букет цветов.
 1. Портрет;
 2. Натюрморт;
 3. Пейзаж.
9. Марка фотоплёнок:
 1. Кодак;
 2. Смена;
 3. Универсал.

Викторина по фотоделу №2

Цель викторины: Проверка знаний фототерминов, сообразительности участников викторины.

Задача: выбор правильного варианта ответа на вопрос из предложенных трех.

Вопросы:

1. Определите жанр фотографии, если на ней изображен лес и горы:
 1. портрет;
 2. натюрморт;
 3. пейзаж.
2. После каких действий можно посмотреть кадры на пленочном ф/а?
 1. после проявки пленки;
 2. сразу после съёмки;
 3. когда кончится пленка.
3. Самая главная часть фотоаппарата (ф/а)?
 1. объектив;
 2. вспышка;
 3. спуск.
4. Куда сохраняются кадры на цифровом ф/а?
 1. на плёнку;
 2. в память;
 3. на кассету.
5. Название дырочек на плёнке?
 1. дырочки;
 2. перфорация;
 3. диафрагма.

Тесты

Пояснение к тестам по фотоделу:

С помощью данных тестов педагог проверяет усвоение технических терминов, названий, деталей фотоаппаратуры, как цифровой, так и пленочной.

Вопросы подобраны так, чтобы с ними было нетрудно работать, правильные ответы логичны и легко запоминаются, чтобы не уставали – есть шуточные варианты. Тесты построены так, чтобы ученики могли сами оценить свои знания.

Как посчитать свой балл после ответов? Сколько правильных ответов из 5 – столько получаешь баллов. Если 10 вопросов, то умножь ответы на 2.

При ответе надо выбрать один правильный вариант.

Разработка Теста 1

(Выбор фототехники и снаряжения для съемок. Выбор фототехники, сравнение фотоаппаратов. Исторический обзор фототехники, сохранение архивов. Устройство и принцип действия фотоаппаратов разных марок).

1. Самая главная часть фотоаппарата (ф/а)?
 1. объектив;
 2. вспышка;
 3. спуск.
2. Куда сохраняются кадры на цифровом ф/а?
 1. на плёнку;
 2. в память;
 3. на кассету.
3. Название дырочек на плёнке?
 1. дырочки;

2. перфорация;
3. диафрагма.
4. После каких действий можно посмотреть кадры на пленочном ф/а?
 1. после проявки пленки;
 2. сразу после съёмки;
 3. когда кончится пленка.
5. Определите жанр фотографии, если на ней изображен лес и горы:
 1. портрет;
 2. натюрморт;
 3. пейзаж.

Разработка Теста 2

Жанры художественной фотографии и их специфика. Жанры фотографии и их специфика.

1. Определите жанр фотографии, если на ней изображен человек.
 1. Портрет;
 2. Натюрморт;
 3. Пейзаж.
2. Определите жанр фотографии, если на ней изображен ваза с фруктами или букет цветов.
 1. Портрет;
 2. Натюрморт;
 3. Пейзаж.
3. Марка фотоаппарата:
 1. Олимпус;
 2. Лада;
 3. Додж.
4. Марка фотопленок:
 1. Кодак;
 2. Смена;
 3. Универсал.
5. Что такое штатив?
 1. Подставка для фотоаппарата;
 2. Подставка для штангиста;
 3. Подставка для автомобиля.

Разработка Теста 3 (Выбор фототехники и снаряжения для съемок. Выбор фототехники, сравнение фотоаппаратов. Исторический обзор фототехники, сохранение архивов. Устройство и принцип действия фотоаппаратов разных марок)

1. Какой ф/а изобрели раньше всего?
 1. цифровой ф/а;
 2. плёночный;
 3. Полароид.
2. Какой ф/а сразу выдаёт фотографии?
 1. Смена;
 2. Полароид;
 3. CASIO.
3. Марки цветной фотоплёнки:
 1. Kodak;
 2. Смена;
 3. Лада.
4. Марки ч/б фотоплёнки:

- . Свема;
 - 2. Фуджи;
 - . Самсунг.
5. На какие ф/а можно сразу же посмотреть все кадры?
- 1. пленочном;
 - 2. цифровом.

Тест 4

1. Сколько катушек в плёночном ф/а?
- 1. одна;
 - 2. две;
 - 3. три.
2. Диафрагма – это:
- 1. затвор;
 - 2. дырочки в плёнке;
 - 3. регулируемое отверстие в объективе.
3. Видоискатель – это:
- 1. окошко для определения кадра;
 - 2. измеритель света;
 - 3. измеритель роста.
4. Обозначение  на шкале расстояний – это:
- 1. бесконечность;
 - 2. 8 м;
 - 3. 60 см.
5. При плохой погоде диафрагма открывается:
- 1. больше, чтобы пропустить больше света;
 - 2. меньше, чтобы пропустить меньше света;
 - 3. всегда одинаковая.

Тест 5 Какие детали относятся к деталям фотоаппарата?

- 1) 1. вспышка;
- 2. рукав черный.
- 2) 1. счетчик роста;
- 2. счетчик кадров.
- 3) 1. шкала погоды;
- 2. шкала непогоды.
- 4) 1. замок;
- 2. закрывашка.
- 5) 1. видоискатель;
- 2. указатель.

Тест 6 Кание детали НЕ относятся к деталям фотоаппарата?

- 1) 1. видоискатель;
- 2. весы.
- 2) 1. счетчик веса;
- 2. счетчик кадров.
- 3) 1. шкала погоды;
- 2. шкала роста.
- 4) 1. замок;
- 2. ключ.
- 5) 1. вспышка;

2. зажигалка.

Тест 7 Найти и показать главные детали фотоаппарата:

1. Объектив
2. Спуск
3. Видоискатель
4. Вспышка
5. Замок
6. Обратная перемотка
7. Счетчик кадров
8. Место для штатива
9. Диафрагма
10. Затвор

Примечание: фотоаппарат берется на выбор из имеющихся в наличии.

Правильные ответы: тест 1 – 12213, тест 2 – 12111, тест 3 – 22112, тест 4 – 23111, тест 5 – 12 111, тест 6 – 21222.

Количество правильных ответов, полученных после проверки = оценке по 5-балльной системе.

Тест 8

1. для чего нужен чехол (1 – для красоты, 2 – для защиты от пыли и ударов);
2. штатив - это подставка для (1 – ружья, 2 – фотоаппарата);
3. какой фотоаппарат изобрели раньше всего (1 – Полароид, 2 – цифровой, 3 – пленочный);
4. что заряжают в фотоаппарат (1 – кассету с пленкой, 2 - катушку);
5. в пленочном фотоаппарате (1 – есть режим просмотра кадров, 2 – нет).

Тест 9

1. для чего нужен замок (1 – для красоты, 2 – для защиты от засветки);
2. шкала погоды - это (1 – шкала расстояний, 2 – шкала освещенности);
3. какой фотоаппарат изобрели позже всего (1 – Полароид, 2 – цифровой, 3 – пленочный, 4 – в мобильнике);
4. что заряжают в Полароид (1 – кассету, 2 — катушку);
5. в цифровом фотоаппарате (1 – есть режим просмотра кадров после съемки, 2 – нет).

Правильные ответы: тест 8- 22312, тест 9 - 21411.

Количество правильных ответов, полученных после проверки = оценке по 5-балльной системе.

Разработка теста 10

(Выбор фототехники и снаряжения для съемок. Снаряжение фотографа. Выбор фототехники, сравнение фотоаппаратов. Исторический обзор фототехники, сохранение архивов. Устройство и принцип действия фотоаппаратов разных марок (сходство и отличия)

Фотоаппарат Premier BF- 300

1. Покажите вспышку. На сколько метров она светит?
 - на 1 м
 - на 3 м
 - до бесконечности
2. Для чего нужна вспышка ?
 - 1) для красоты
 - 2) для подсветки

3) для измерения расстояние

3. Для чего нужен автофокус?

- 1) для наведения расстояния
- 2) для подсветки

4. Зачем нужен замок?

- 1) для красоты
- 2) чтобы не засветилось плёнка
- 3) для ключа

6. Покажите видоискатель

Что надо беречь больше от следов пальцев?

- 1) стекло видоискателя
- 2) стекло объектива

Разработка теста 10 Знаешь ли ты PAINT? (по обработке изображений на компьютере)

(Компьютерное оборудование и обработка снимков и изображений. Обработка изображений на компьютере. Сканирование и цифровая обработка, фотомонтаж и элементы дизайна. Ручная и цифровая обработка, совмещение разных технологий в сканографии).

1. можно ли стирать

- 1 – только ластиком,
- 2 – не только ластиком

2. можно ли копировать

- 1 – только один раз,
- 2 – много раз

3. отмена последнего действия

- 1 – невозможна,
- 2 – много раз,
- 3 – только 3 раза)

4. когда пишем надписи

- 1 – нельзя изменить шрифт,
- 2 – можно изменять...указать что)

5. чем можно рисовать в PAINT

перечислить.

Правильные ответы: тест 10 – 22122, тест 11 – 2232, карандаш, кисть, распылитель, линия, прямоугольник, круг.

Количество правильных ответов, полученных после проверки = оценке по 5-балльной системе

Разработка теста 12 Цифровая видеокамера «PANASONIC»

(Знакомство с видеотехникой. Раздел Знакомство с видеотехникой. Слайд-шоу и пробная видеосъемка. Устройство, принцип действия кинокамеры, видеокамеры)

На рисунках:

- 1) назвать главные детали видеокамеры;
- 2) объяснить их назначение.

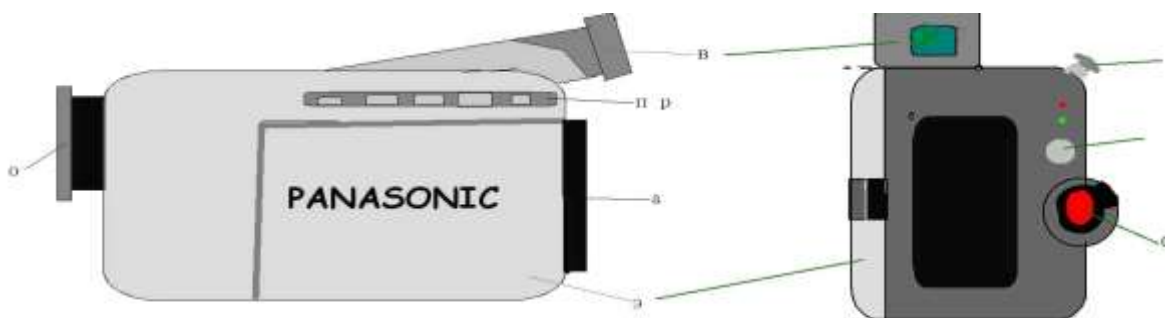

Вид слева

Вид сзади

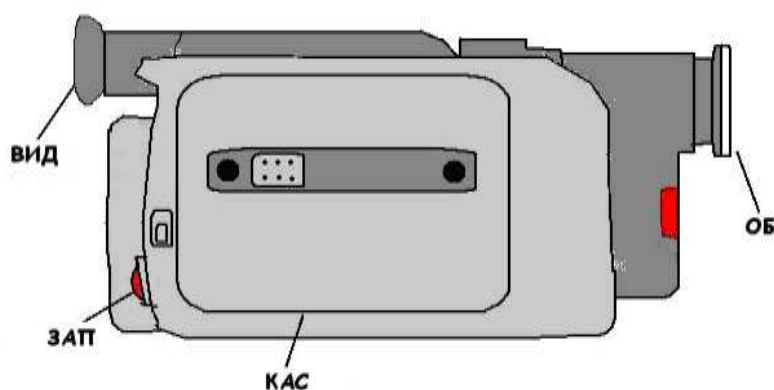

Вид справа

Ответы к тесту 12.

- О – объектив
- В – видоискатель
- А – аккумулятор
- Э – экран (дисплей) откидывающийся
- З – зум при съемке
- С- спусковая кнопка при записи
- Р – режим камеры (съемка и просмотр)
- Пр – управление в режиме просмотра (перемотка, пауза, стоп, показ)
- Зап – кнопка для съемки и записи
- Кас – слот для видеокассеты мини DV

Разработка теста 13

Выбор фототехники и снаряжения для съемок. Снаряжение фотографа. Выбор фототехники, сравнение фотоаппаратов. Исторический обзор фототехники, сохранение архивов. Классификация фотоаппаратов, плюсы и минусы).

1. *Подберите снаряжение для съемок праздника в школе:*
 - А) фотоаппарат, удочка, рюкзак.
 - Б) фотоаппарат, батарейки, карта памяти.
2. *Подберите снаряжение для съемок похода к дольмену:*
 - А) фотоаппарат, рюкзак, батарейки.
 - Б) фотоаппарат, чехол.
3. *Как подготовиться к большим съемкам?*

- А) освободить место в памяти фотоаппарата.
- Б) проверить работу фотоаппарата, зарядить аккумулятор, очистить память.

4. Для чего служит чехол?

- А) для красоты.
- Б) для защиты от грязи и от ударов.

5. Какую погоду любят фотографы?

- А). солнце, дождь, снег.
- Б) дождь.
- В) солнце.

Разработка теста 14

(Компьютерное оборудование и обработка снимков и изображений. Обработка изображений на компьютере. Сканирование и цифровая обработка, фотомонтаж и элементы дизайна. Ручная и цифровая обработка, совмещение разных технологий в сканографии).

1. Самая главная часть фотоаппарата –

- А) объектив
- Б) затвор
- В) спуск.

2. Кнопка для фотографирования, есть на любом фотоаппарате –

- А) пуск.
- Б) спуск.

3. Если для съемок темно, поможет

- А) вспышка.
- Б) фонарик.

4. Окошко для поиска видов называется

- А) видоискатель.
- Б) окошко.

5. В пленочные фотоаппараты вставлялась

- А) катушка.
- Б) кассета с пленкой.

Разработка теста 15

(Жанры художественной фотографии и их специфика. Жанры фотографии и их специфика).

1. Если на снимке человек, то это

- а) портрет, б) пейзаж, в) натюрморт.

2. Если на снимке природа – это

- а) портрет, б) пейзаж, в) натюрморт.

3. Если на снимке город – это

- а) городской пейзаж,
- б) морской,
- в) вечерний пейзаж.

4. Если на снимке предметы, еда, ваза с цветами – это

- а) портрет, б) пейзаж, в) натюрморт.

5. Если несколько снимков рассказывают о каком-то событии, то это

- а) репортаж, б) пейзаж, в) натюрморт.

Разработка теста 16 к теме учебно-тематического плана:

(Компьютерное оборудование и обработка снимков и изображений. Обработка изображений на компьютере. Сканирование и цифровая обработка, фотомонтаж и элементы дизайна. Ручная и цифровая обработка, совмещение разных технологий в сканографии).

Для исправления фотографии нужен:

А) принтер. Б) компьютер.

1. Сканер нужен:

А) для копирования старых фотографий в компьютер,

Б) для сканирования любых плоских предметов, изображений, текстов,

В) для копирования старых денег.

2. Принтер нужен для

А) печати текстов, снимков, рисунков.

Б) печати только текстов.

В) как ксерокс.

3. Фотографии можно сохранить

А) на диске, флешке, компьютере.

Б) Только на диске.

4. В программе PAINT рисунок (или снимок) можно

А) Повернуть,

б) Размножить, отрезать.

В) Размножить, отрезать, повернуть, уменьшить, увеличить.

Правильные ответы: тест 13 – 1б, 2а, 3б, 4б, 5а, тест 14 – 1а, 2б, 3а, 4а, 5б, тест 15 – 1а, 2б, 3а, 4в, 5а, тест 16 – 1б, 2б, 3а, 4а, 5в.